



**Ausschreibung für  
Holly's Motor-Kürbisbootsrennen 2010  
am Sonntag, den 26. September 2010  
im Bereich des Holiday Park-Sees im Holiday Park, 67454 Hassloch**

**1. Wertung der Erfolge:**

Jeder Teilnehmer erhält eine Urkunde; der jeweils **Erst-, Zweit u. Drittplazierte in der Tagesgesamtwertung erhält einen Pokal.**

**2. Teilnehmer/Teilnahmebedingungen:**

Teilnehmen können alle natürlichen Personen ab 18 Jahren.

Die Kürbis-Boote müssen aus einem vorab ausgehöhlten Riesen Kürbis bestehen und selbst zum Rennen mitgebracht werden. Der Holiday Park stellt für das Rennen einen 4 Takt/Four Stroke-Mercury-Außenbordmotor mit 3,5 PS. Bitte beachten Sie beim Bau des Kürbis-Bootes, dass dieses schwimmfähig ist und das Gewicht des Bootsfahrers sowie des Motors (19 kg) tragen können muss. Bauzeichnungen, die die spätere Anbringung des Motors erleichtern, sind auf den weiteren Seiten dieses Dokuments zu finden. Informationen zur Anlieferung des Kürbis-Bootes werden den Teilnehmern nach erfolgter Anmeldung zugeschickt.

Mit der Anmeldung bestätigt der Teilnehmer, dass er/sie sich aller Risiken und Gefahren eines Kürbis-Motorbootsrennens bewusst ist. Im Falle eines Schadens verzichtet der Teilnehmer auf jegliche Ansprüche gegenüber der Holiday Park GmbH und ihren Mitarbeitern sowie der Firma Mercury (Brunswick Marine in EMEA) und ihren Mitarbeitern. Der Teilnehmer befreit die genannten Firmen von jeglicher Haftung im Falle von Verlusten, Verletzungen und weiteren Schäden, die durch die Teilnahme an dem Rennen verursacht werden können. In der Zeit, in der der Mercury-Motor genutzt wird, haftet der Teilnehmer für selbstverschuldete Schäden am Motor. Für die Teilnahme an der Rennen besitzt der Teilnehmer eine aktuelle private Haftpflichtversicherung mit einer Deckungssumme in Höhe von mindestens 3 Millionen Euro pauschal, die am Veranstaltungstag der Holiday Park GmbH unaufgefordert vorzeigt wird und die nicht älter als zwei Jahre ist. Für früher abgeschlossene Verträge wird Holiday Park eine Versichererbestätigung vorlegt.

Jede an bordbefindliche Person muss eine Schwimmweste tragen. Die Strecke ist kniend oder sitzend (bootsspezifisch) zu fahren!

**3. Grundlagen der Veranstaltung:**

Die Veranstaltung wird nach den Bestimmungen dieser Ausschreibung durchgeführt. Sämtliche Bedingungen können bei der Rennleitung eingesehen werden.

#### **4. Der Wettbewerb wird wie folgt ausgeschrieben:**

##### **Ausgehöhlter Riesen Kürbis mit 4 Takt/Four Stroke-Mercury-Außenbordmotor mit 3,5 PS**

Die Startreihenfolge wird bei der Anmeldung über die Startnummer geregelt. Nach Aufruf der Startnummer wird das Boot innerhalb einer Minute in die Startposition, im Raum unmittelbar vor den Start- und Zielbojen gebracht, und angehalten. Durch Senken der Start- und Zielflagge oder akustischem Signal wird der Start freigegeben. Die Zeitnahme beginnt mit dem Durchfahren der Start und Ziellinie durch einen offiziellen Zeitnehmer (fliegender Start).

Nach dem Durchfahren der Zielboje das Boot sofort aufstoppen!

Eventuelle Proteste gegen die Wertung sind innerhalb von 30 min. nach dem Aushang der Ergebnislisten bei der Veranstaltungsleitung einzureichen.

Der Rechtsweg ist ausgeschlossen.

#### **5. Versicherung:**

Vom Ausrichter wurde eine Veranstaltungshaftpflichtversicherung mit folgenden Versicherungssummen abgeschlossen:

EUR 5.000.000 für Personenschäden

EUR 5.000.000 für Sachschäden

EUR 50.000 für Vermögensschäden

#### **6. Haftungsausschluss**

Teil dieser Ausschreibung ist der im Anhang beigefügte Haftungsausschluss für Holly's Kürbis Rennen

#### **7. Sonstiges:**

Der Veranstalter behält sich das Recht vor, alle durch höhere Gewalt oder aus Sicherheitsgründen oder von den Behörden angeordneten erforderlichen Änderungen der Ausschreibung vorzunehmen, oder die Veranstaltung abzusagen, falls dies durch einen außergewöhnlichen Umstand bedingt ist, ohne irgendwelche Schadenersatzpflicht zu übernehmen. Die Nichteinhaltung von Vorschriften führt zum sofortigen Ausschluss aus der Veranstaltung.

Änderungen oder Ergänzungen bleiben ausdrücklich vorbehalten. Die Teilnahme an der Fahrerbesprechung ist für jeden Teilnehmer verpflichtend! Verstöße dagegen führen zum Wertungsausschluss.

**Allen Teilnehmern des Wettbewerbes wünscht der Holiday Park  
viel Glück und Erfolg!**

Hassloch, im September 2010

  
Wolfgang Schneider  
Geschäftsführer

## **Zeitlicher Ablauf am Sonntag, 26. September 2010**

(Wetter- bzw. organisatorisch bedingte Änderungen behält sich der Veranstalter Holiday Park ausdrücklich vor; sie sind dem Aushang bei der Rennleitung zu entnehmen und werden per Lautsprecher bekanntgegeben!)

### **Zeit:**

**09.00 – 09.30 Uhr: Anmeldung mit Startnummernausgabe bei der Rennleitung**

**09.30 Uhr: Nennungsschluss**

**09.30 – 10.00 Uhr: technische Abnahme der Boote am Holiday Park See**

**10.15 Uhr: Fahrerbesprechung im Aquastadion (verpflichtend für alle Teilnehmer!)**

**11.30 – 12.00 Uhr: Holly's Kürbis-Rennen**

**12.30 Uhr: Siegerehrung**

**II. Anhang zu den Ausschreibungen für Holly's Kürbis-Motorbootrennen 2010**

**zu Punkt 6. „Haftungsausschluss“:**

Die Teilnehmer (Bootsführer, Beifahrer, Bootseigner, Crewmitglieder, Helfer etc...) nehmen auf eigene Gefahr an der Veranstaltung teil.

Sie tragen die alleinige zivil- u. strafrechtliche Verantwortung für alle von ihnen oder dem von ihnen benutzten Fahrzeug verursachten Schäden, soweit kein Haftungsausschluss vereinbart wurde.

Die Teilnehmer (Bootsführer, Bootseigner, Crewmitglieder, Helfer, etc..) erklären mit Abgabe der Nennung den Verzicht auf Ansprüche jeder Art von Schäden, die im Zusammenhang mit der Veranstaltung entstehen, und zwar

- gegenüber dem Veranstalter, dem Rennstreckeneigentümer, Behörden, Renddiensten und allen anderen Personen, die mit der Veranstaltung in Verbindung stehen
- bei der den Straßenbulasträgern, soweit Schäden durch Beschaffenheit der Veranstaltung zu benutzenden Straßen samt Zubehör verursacht werden und die Erfüllung- und Verrichtungsgehilfen
- aller zuvor genannten Personen und Stellen außer für Schäden aus der Verletzung des Lebens, des Körpers oder der Gesundheit die auf einer vorsätzlichen oder fahrlässigen Pflichtverletzung – auch eines gesetzlichen Vertreters oder eines Erfüllungsgehilfen des enthafteten Personenkreises – beruhen und – außer für sonstige Schäden die auf einer vorsätzlichen oder grob fahrlässigen Pflichtverletzung – auch eines gesetzlichen Vertreters oder eines Erfüllungsgehilfen des enthafteten Personenkreises – beruhen
- gegen die anderen Teilnehmer, Bootsführer, Beifahrer, Bootseigner, Crewmitglieder, Helfer, die Eigentümer, Halter der anderen Fahrzeuge, den eigenen Bewerbern, den/die eigenen Fahrer, Mitfahrer und eigene Helfer

verzichten sie auf Ansprüche jeder Art für Schäden, die im Zusammenhang mit dem Wettbewerb (Training, Wertungsläufe) entstehen, außer auf Schäden aus der Verletzung des Lebens, des Körpers oder der Gesundheit, die auf einer vorsätzlichen oder fahrlässigen Pflichtverletzung, auch eines gesetzlichen Vertreters oder eines Erfüllungsgehilfen des enthafteten Personenkreises, beruhen und außer für sonstige Schäden, die auf einer vorsätzlichen oder grob fahrlässigen Pflichtverletzung – auch eines gesetzlichen Vertreters oder eines Erfüllungsgehilfen des enthafteten Personenkreises – beruhen.

Der Haftungsausschluss wird mit Abgabe der Nennung allen Beteiligten gegenüber wirksam. Er gilt für Ansprüche aus jeglichem Rechtsgrund und auch für Ansprüche aus unerlaubter Handlung. Stillschweigende Haftungsausschlüsse bleiben von vorstehender Haftungsausschlussklausel unberührt.

**Der Haftungsausschluss wird mit der Unterschrift und Abgabe der Nennung an den Veranstalter allen Beteiligten gegenüber wirksam.**

Name:.....

Vorname:.....Geburtsdatum:.....

\_\_\_\_\_  
Datum, Unterschrift des Teilnehmers



## **BEISPIEL einer BAUANLEITUNG Motor-Kürbisboot**

**Bei der Anfertigung eines Motor-Kürbisboots muss beachtet werden, dass der Kürbis das Gesamtgewicht des Fahrers, des Sperrholzaufsatzes, des Motors und des Gegengewichts zum Motor tragen kann und schwimmfähig ist.**

Schritt 1:

Der Kürbis wird umgedreht, d.h. der Boden des Kürbisses ist/liegt oben.

Schritt 2:

Der Sperrholzaufsatz, der als Halterung für den Motor dient, wird auf den Kürbis aufgesetzt, sodass er mittig auf dem Kürbis aufliegt. Es ist wichtig, dass das Aufsatzteil freisteht, sodass der Kürbis den Motor bzw. die Schraube des Motors nicht behindert.

Schritt 3:

Mit einem schwarzen Stift wird der Sperrholzaufsatz auf dem Kürbis markiert insbesondere die Punkte, an denen der Aufsatz mit den Bolzen im Kürbis verankert werden soll.

Schritt 4:

Jetzt wird der Sperrholzaufsatz vom Kürbis wieder heruntergenommen. Die Markierungen für die Bolzen müssen genügend Abstand zum Rand der Öffnung und der Kürbisbootsaußenwand haben, damit die Bolzen fest und tief sitzen.

Schritt 5:

Jetzt wird der Kürbis ausgehöhlt. Die Aushöhlung sollte groß genug für den Bootsfahrer sein und so klein wie möglich, um dem Sperrholzaufsatz, der den Motor tragen wird, genügend „Kürbis“ zu bieten.

Schritt 6:

Nachdem der Kürbis ausgehöhlt worden ist, wird der Sperrholzaufsatz wieder aufgelegt und mit Bolzen und Unterlegscheiben auf dem Kürbis befestigt. Es ist wichtig, dass die Unterlegscheiben so groß wie möglich sind und aus weichem Material bestehen.

Schritt 7:

Etwaige Lücken zwischen Kürbis und Sperrholzaufsatz sollten mit Isolierschaum ausgefüllt werden.



## BEISPIEL einer BAUANLEITUNG Sperrholzaufsatz für Außenbordmotor

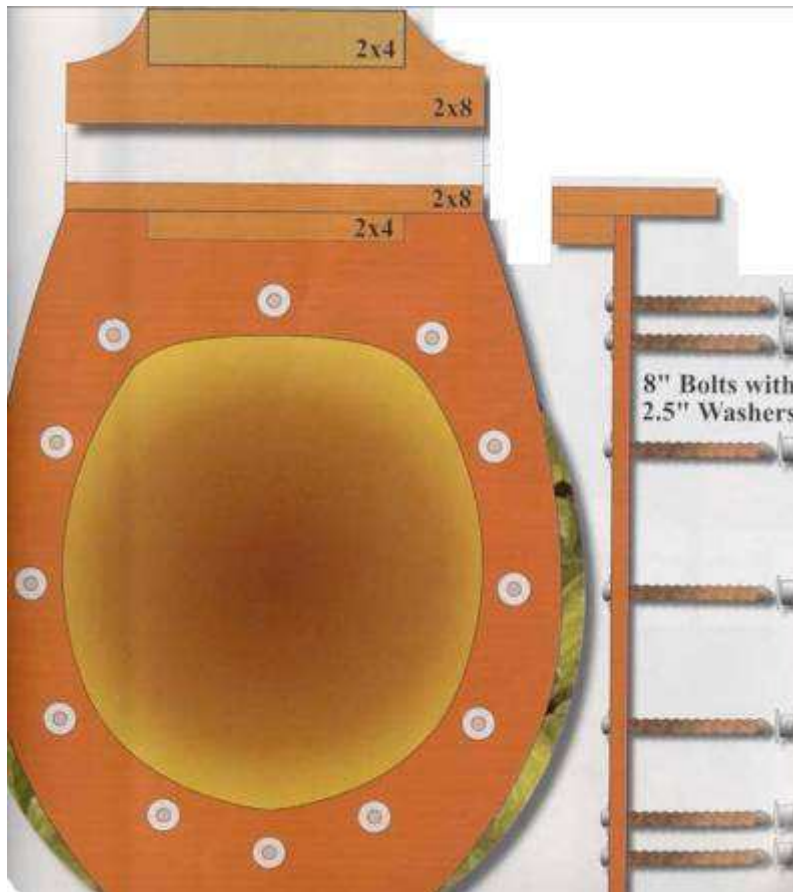

Alle Angaben in Zoll.

Bolts = Bolzen

Washer = Unterlegscheiben

Der Außenbordmotor wird auf das 2x8 Brett aufgesetzt.

Da das Gewicht des Außenbordmotors die Balance des Kürbisses negativ beeinflussen kann, sollte als Gegengewicht am Bug des Sperrholzaufsatzes ein bis zu 19kg schweres Gewicht befestigt werden.

Die Angaben in diesem Dokument sind unverbindlich und haben nur einen Beispielscharakter, wie der Bau eines Motor-Kürbisboot durchgeführt werden könnte. Jeder Motor-Kürbisbootsbauer ist verantwortlich für die endgültige Stabilität und Schwimmtauglichkeit seiner eigenen Konstruktion.

### Maße des Mercury-Außenbordmotors für Sperrholzaufsatz Kürbisboot

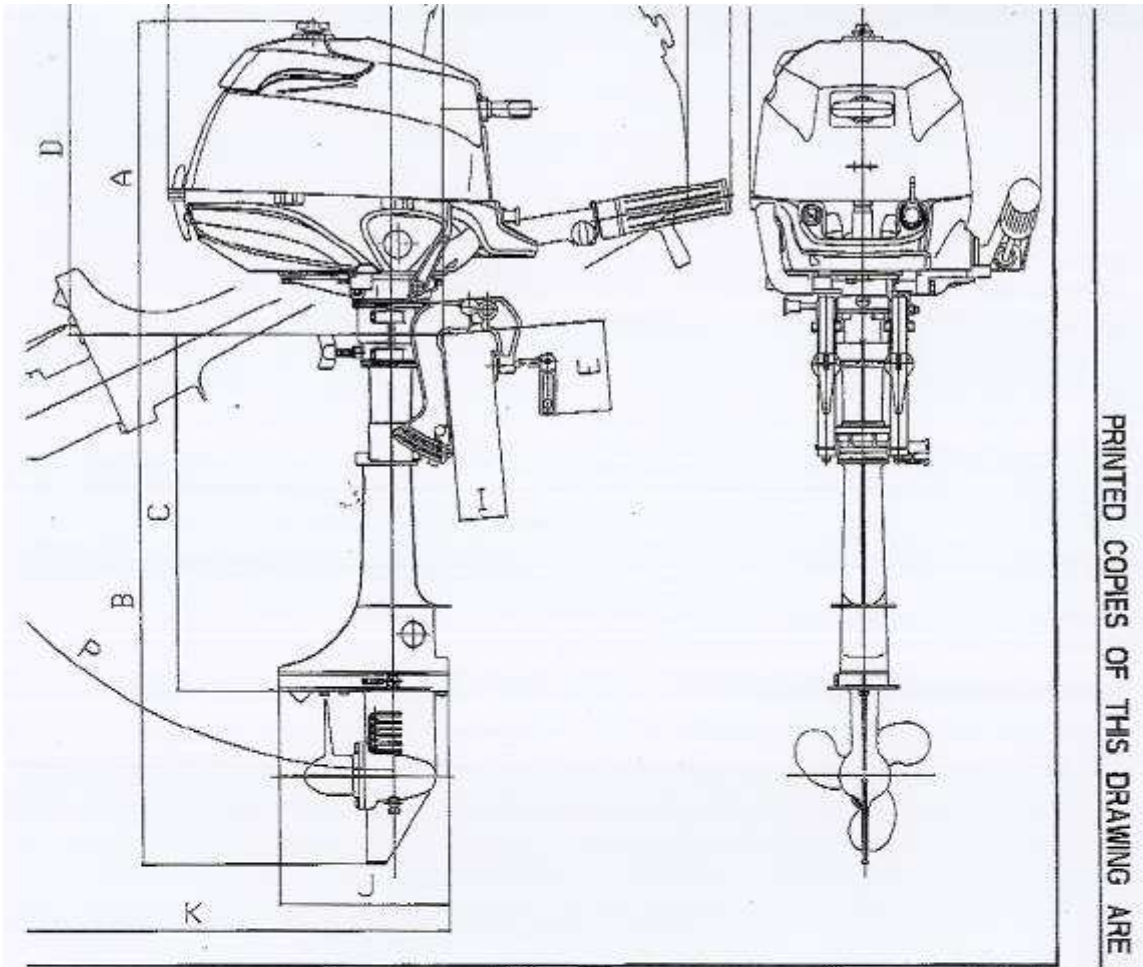

PRINTED COPIES OF THIS DRAWING ARE UNCONTROLLED AND MAY NOT BE CURRENT.

REV	REVISIONS	BY	DATE	ECR
A	DRAWING RELEASE	RTM	21-MAY-2007	20310-07

A	S	377
B	L	649
C	S	776
D	L	434
E	L	561
F	S	446
G	L	108
H	S	358
I	L	336
J	S	303
K	L	208
L	S	363
M	L	628
N	S	341
O	L	276
P	S	453
		65*

(mm)

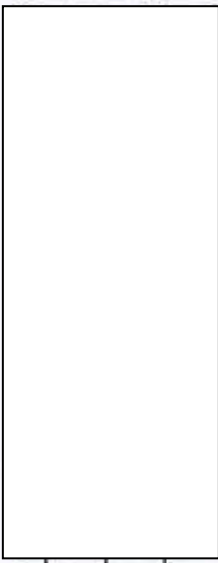

Alle Maße in Millimeter



## ANMELDEFORMULAR

### Holly's Kürbis-Motorbootsrennen

Fax-Nummer: 0 63 24 / 59 93-50

Anmeldeschluss ist Montag, der 13. September 2010



**Ja, ich möchte an „Holly's Motor-Kürbisrennen“ am Sonntag, den 26.09.2010 auf dem Holiday Park See teilnehmen.** Ich habe die Ausschreibungsunterlagen, II., wie auch den Anhang zu der Ausschreibung vom 22. April 2010 gelesen, verstanden und akzeptiere diese uneingeschränkt.

Ich bin über 18 Jahre alt und werde dies durch Vorlage meines Personalausweises belegen.

Name\*: .....

Vorname\*: .....

Straße/Hausnummer\*: .....

PLZ/Ort\*: .....

Telefonnummer\*: .....

E-Mail\*: .....

Geburtsdatum\*:.:.....

\*Angabe unbedingt erforderlich.

Ich bestätige, dass ich der Fahrer des Kürbis-Bootes sein werde, das vollständige Anmeldeformular gelesen und verstanden habe und dass ich mir aller Rechte und Gefahren bewusst bin.

Datum, Unterschrift

Änderungen vorbehalten. Stand: 22.04.2009